

DELIVERING HONING EXCELLENCE

HD Súper Herramientas

DELA-PENA
HONING EQUIPMENT

Para bruñidos largos y grandes

De Ø108 a 1222 mm

MAQ-FER
MAQUINARIA Y SUMINISTROS CADENAS S.C.P.



Con las súper herramientas, abrasivos y aceites de bruñido para trabajos pesados Delapena Honing, el tiempo de vida de los abrasivos y la tasa de extracción de material ya no suponen un problema.

El desarrollo de super herramientas HD, abrasivos y aceites de bruñido para trabajos pesados es una declaración de intenciones de Delapena Honing Equipment que refuerza su posición como empresa que abarca la gama completa de bruñidoras y consumibles de bruñido.

Mediante su red de socios global, Delapena puede actualmente cubrir cualquier aspecto del proceso de bruñido, suministrando herramientas para la gran mayoría de fabricantes de bruñidoras a nivel mundial. Además, nuestros clientes pueden contar con el apoyo técnico de alto nivel de Delapena Honing Equipment.

MAQ-FER, Maquinaria y Suministros Cadenas SCP

Avda. Pau Casals nº 4-12

Sant Cugat del Vallès (Barcelona)

Tel. 622.655.539 Fax. 93.529.87.02

Dpto. Ventas info@maq-fer.es Dpto. Técnico jcadenas@maq-fer.es

www.maq-fer.es twitter: @maq_fer

Delapena is an independently
owned, British company.



Cabezales de bruñido

Las súper herramientas de bruñido HD son de diseño modular. Los clientes pueden escoger las combinaciones de cabezales de bruñido, portapiedras y soportes de piedra de manera independiente, para obtener la solución de bruñido óptima para cualquier orificio de diámetro entre 108 mm y 1222 mm

Además del diámetro, el cliente también tiene la opción de escoger entre la serie de herramientas corta (1 piedra), standard (2 piedras) y larga (3 piedras), en combinación con la configuración de piedras abrasivas (grano, dureza, tipo de abrasivo) y guías que mejor se adecúe al tipo de trabajo.

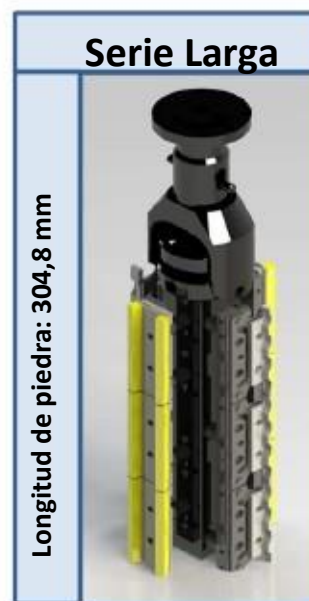
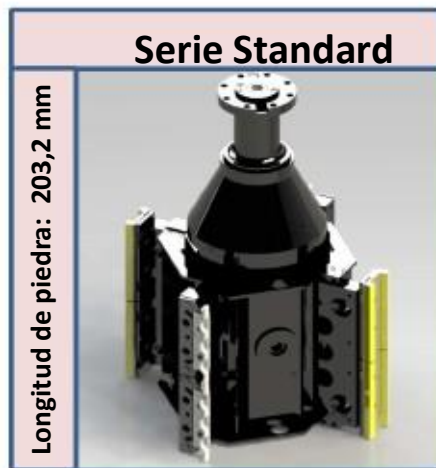

Un juego completo de bruñido está formado por

- A - 1 x Cabezal de bruñido
- B - 1 x Set de portapiedras
- C - 1 x Soporte de piedras (por encima de $\varnothing 205\text{mm}$)



Tabla de selección de súper herramientas de bruñido



Haga su pedido con el número correspondiente, en función del diámetro y longitud del orificio

RANGO DE DIÁMETRO DE BRUÑIDO(mm)	A - CABEZAL			B - PORTAPIEDRAS			C - SOPORTE DE PIEDRAS		
	Corto	Standard	Largo	Corto	Standard	Largo	Corto	Standard	Largo
108 - 125	3201	3202	3207	3210	3211	3216	~	~	~
124 - 154				3212	3213	3217	~	~	~
150 - 205				3214	3215	3218	~	~	~
195 - 262	3203	3204	3208	3220	3221	3226	3251	3252	3257
257 - 342				3222	3223	3227	3253	3254	3258
340 - 452				3224	3225	3228	3255	3256	3259
450 - 562	3205	3206	3209	3230	3231	3244	3261	3262	3275
560 - 672				3232	3233	3245	3263	3264	3276
670 - 782				3234	3235	3246	3265	3266	3277
780 - 892				3236	3237	3247	3267	3268	3278
890 - 1002				3238	3239	3248	3269	3270	3279
1000 - 1112				3240	3241	3249	3271	3272	3280
1110 - 1222	3242	3243	3250	3273	3274	3281			

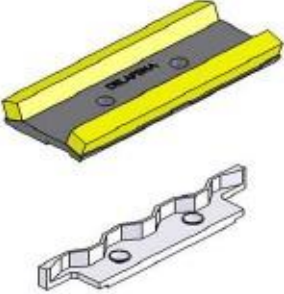
Tabla de selección de piedras abrasivas

Haga su pedido con el número correspondiente en función del diámetro y longitud del orificio

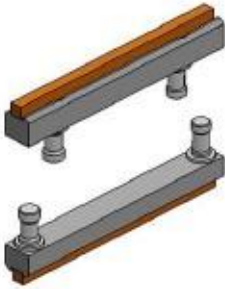
Abrasivos standard						
Juegos de piedras	2 piedras dobles + 2 guías Tamaño piedra = 100 x 8.5 x 8.5		4 piedras dobles Tamaño piedra = 100 x 8.5 x 8.5		4 piedras individuales sobremedida Tamaño piedra = 100 x 12.7 x 12.7	
						
	Rec No.	HD2	Rec No.	HD4	Rec No.	LHD4 *
Juegos de adaptadores					Los adaptadores no son necesarios. Las piedras se montan directamente	
	Ø108 - 125	Rec No.	3296	Ø108 - 125	Rec No.	3298
	Ø124 - 1222	Rec No.	3295	Ø124 - 1222	Rec No.	3297

Súper abrasivos (diamante / borazón)						
Juegos de piedras	4 piedras individuales Tamaño piedra = Long 100 x Alt 6,1 x Anch 4.8		4 piedras dobles Tamaño piedra = Long 100 x Alt 3.5 x Anch 3.0			
						
	Rec No.	SHD2	Rec No.	SHD4		
Juegos de adaptadores	Los adaptadores no son necesarios. Las piedras se montan directamente					
	n/a		Ø108 - 125	Rec No.	3298	
	n/a		Ø124 - 1222	Rec No.	3297	

* Importante:
Cuando usamos un juego de piedras LHD4, el diámetro de bruñido alcanzable aumentará 10 mm (véase la table de selección de cabezales de bruñido para comprobar el rango de diámetros)

Por favor especifique el grado de las piedras (tipo de abrasivo, grano, dureza) en su pedido. Véase la gama de abrasivos standard de Delapena Honing Equipment.

Delapena Honing también puede suministrar grados específicos de piedras abrasivas en función de las necesidades del cliente. Contactar con Maq-Fer

Número de adaptadores y juegos de piedras en función del cabezal de bruñido adecuado a su orificio

Corto	1 juego por cabezal	Standard	2 juegos por cabezal	Largo	3 juegos por cabezal
-------	---------------------	----------	----------------------	-------	----------------------



Recambios

CABEZAL DE BRUÑIDO



	Serie corta			Serie standard			Serie larga		
Cabezal de bruñido completo	3201	3203	3205	3202	3204	3206	3207	3208	3209
Junta universal	3202200	3203200	3205200	3202200	3204200	3206200	3202200	3208200	3209200
Cuerpo del cabezal	3201100			3202100			3207100		
Adj. Head Assy	3201300			3202300			3207300		

Los portapiedras y soportes de piedras se suministran en conjunto.

Accesorios

HD Herramienta de montaje

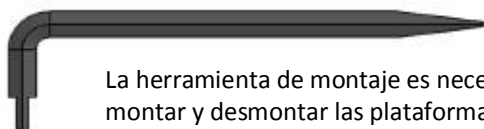

La herramienta de montaje es necesaria para montar y desmontar las plataformas de las piedras cuando usamos los juegos de piedras HD2, HD4 and SHD4.

Rec 0423304

Aceite de bruñido HD para trabajos pesados

Especialmente diseñado para trabajos de bruñido pesados que requieran una tasa de extracción de material alta (25 o 205 litros)

Haga su pedido:
25LHD or 205LHD



Si usa una bruñidora Delapena Powerhone

Aunque las súperherramientas de bruñido Delapena están diseñadas principalmente para su uso en maquinaria de bruñido horizontal, también se pueden usar verticalmente on bruñidoras verticales Delapena Powerhone, mediante los un eje de transmisión y adaptadores Delapena.

Haga su pedido: **MT83022 Adaptador & MT83023 Eje de transmisión** (especifique la longitud necesaria del eje de transmisión)

